

Elektrokettenzug TEH-KH-Lift Electric chain hoist TEH-KH-Lift



Die Elektro Kettenzüge TEH-KH-Lift basieren auf dem robusten und sehr bewährten Elektro Kettenzug T-GCH. Der Kettenzug ist ideal für das Handling von Lasten mit einer Hand, da das Lastaufnahmemittel direkt mit dem Manipuliergriff verbunden ist. Schnelles, präzises und müheloses Positionieren ist so für Rechts- und Linkshänder möglich.

Die Kettenzüge sind staubdicht und gegen starkes Strahlwasser geschützt (IP65) und somit für den Außeneinsatz bestens geeignet.

Wahlweise erhalten Sie Ihren Elektro Kettenzug mit Haken- oder Ösenaufhängung sowie mit einem CEE-Stecker inklusive Kabel.

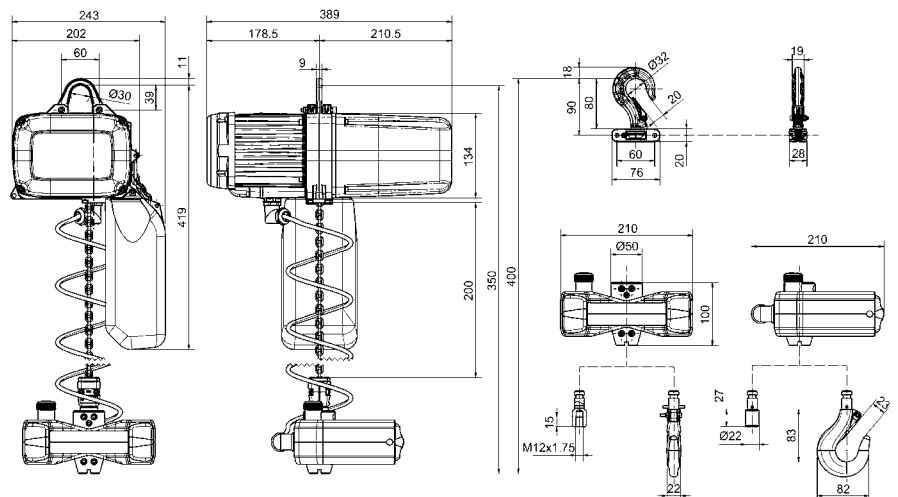

Schutzart IP 65



Manipuliergriff - Komfortable Einhandbedienung



Ösen- oder Hakenaufhängung nach Wunsch



Optional: CEE-Stecker mit Kabel

Typ	Tragfähigkeit in kg nach ISO (FEM)*					Hubgeschwindigkeit	Kettengröße	Motorleistung	3x400V / 50 Hz	Gewicht mit 3 m Hub
Type	Load capacity in kg acc. to ISO (FEM)*					Liftings speed	Chain size	Motor specification		Weight with 3 m chain
	M5 (2m)	M6 (3m)	M6 (3m)	M6 (3m)	M6 (3m)	m/min	mm	kW (2m)	A (2m)	kg
TEH-KH Lift 250/1NF3	250	200	160	125	100	8/2	3,7 x 10,75	0,37/0,1	2,0/1,2	19
TEH-KH Lift 250/1SF3	125	10	80	-	-	16/4	3,7 x 10,75	0,37/0,1	2,0/1,2	19
TEH-KH Lift250/1N1Ph	125	-	-	-	-	8	3,7 x 10,75	0,59/0,1	2,0/1,2	19
TEH-KH Lift250/1NL1Ph	250	-	-	-	-	4	3,7 x 10,75	0,59/0,1	2,0/1,2	19

* Siehe Seite / See page 2